

Használati Utasítás

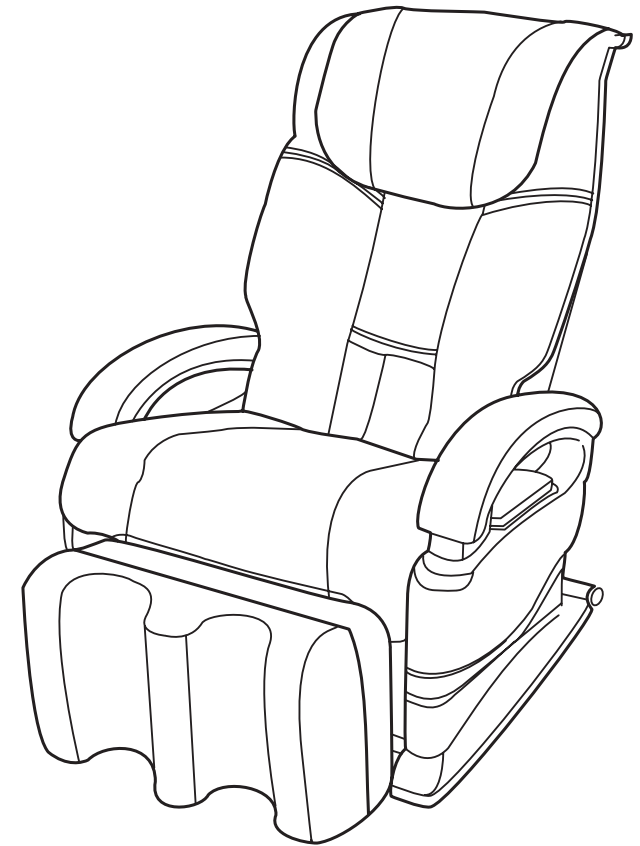

JM-B8082

Massázsfotel

Kérjük gondosan olvassa el a használati utasítást a készülék használatának megkezdése előtt, és őrizze meg a későbbi használat érdekében!

TARTALOM

Fő részek	3
Funkciók és felépítés	4
A háttámla felállítása	5
A fej- és hátpárna felcsatolása	5
A távirányító használata	6
Működtetés	8
A háttámla visszaállítása	8
A háttámla és a lábtartó beállítása	9
Hogyan mozgassuk a fotelt	10
A padló védelme	10
Hibaelhárítás	11
Karbantartás	12
Figyelmeztetések	14
Technikai adatok	15



MEGJEGYZÉS: A gyártó fennterja a jogot a termék design-jának megváltoztatására.

Figyelmeztetés

	A légzsákok védelme érdekében ne tegyen hegyes, éles tárgyakat, például tollat, kést a fotel felületére!
	A készülék egyes alkatrészei huzamosabb használat során melegekedhetnek. Akik érzékenyek a melegre, ne használják hosszú ideig a fotelt!
	Állítsa le a masszázst, ha erős fájdalmat érez, és konzultáljon orvosával. 12 év alatti gyermekek, ill. sérült személyek számára a fotel használata nem ajánlott.
	Terhes anyák, illetve a "nehéz napok" alatt a fotel használata nem ajánlott.
	Rosszindulatú daganatos megbetegedésben szenvedőknek a fotel használata nem ajánlott.
	Súlyos sérülés esetén ne használják a fotelt!
	Szívbetegség számára a fotel használata nem ajánlott!
	Csontritkulás esetén a fotel használata tilos!
	Pacemaker beültetése után a fotel használata nem javasolt!
	Ha sérülést tapasztal a hálózati kábelben, azonnal kapcsolja ki a készüléket, és hívja a szervizt!

Technikai adatok

Model: JM-B8082
Üzemi feszültség: 220V-240V~
Frekvencia: 50 Hz
Teljesítmény: 200W
Biztonsági osztály: Class I
Méretek: 113X75X76 cm
Súly: 76 kg

Figyelmeztetések

	Ne használja nem szabványos hálózati feszültségen!
	Óvja a nedvességtől a készüléket, különösen a távirányítót!
	Ne dobjon idegen tárgyakat a készülék nyílásaiba!
	Ne használja nedves helyiségekben, például fürdőszobában!
	Ne tegye a készüléket túl közel a fűtőtesthez!
	Ne húzza túl erősen a hálózati csatlakozót, illetve ne csatlakoztassa nedves kézzel!
	Ne használja a készüléket, ha a külső burkolat sérült vagy hiányos!
	Használjon földelt csatlakozó aljzatot minden esetben!
	Győződjön meg róla, hogy a főkapcsoló "OFF" állásban van, mielőtt csatlakoztatja a készüléket hálózatba!
	Ellenőrizze a főkapcsoló "OFF" állását, és húzza ki a készüléket a konnektorból, ha hosszabb ideig nem használja!
	Áramszünet esetén húzza ki a készüléket a csatlakozóból!
	Ha bármilyen rendellenes működést észlel kapcsolja ki a készüléket, húzza ki a csatlakozót, és konzultáljon az illetékes szervízzel vagy forgalmazóval!

A masszázsfotel fő részei

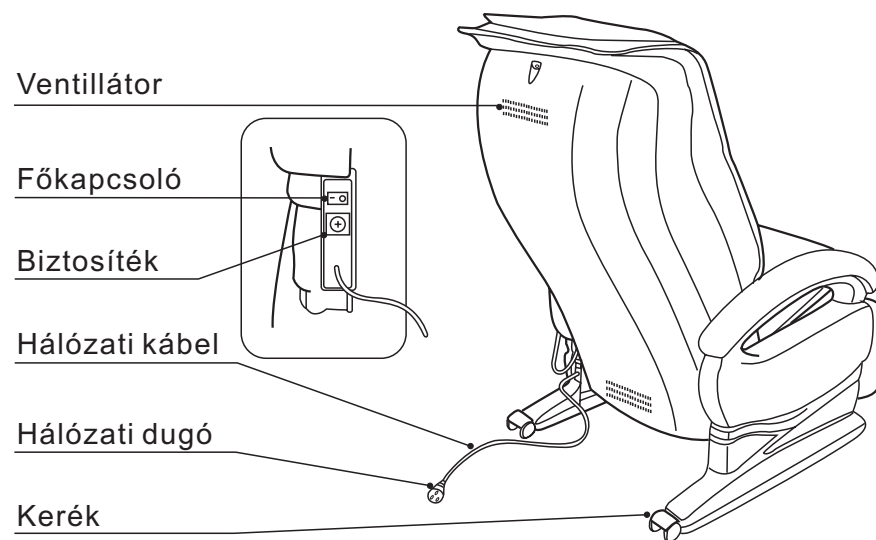
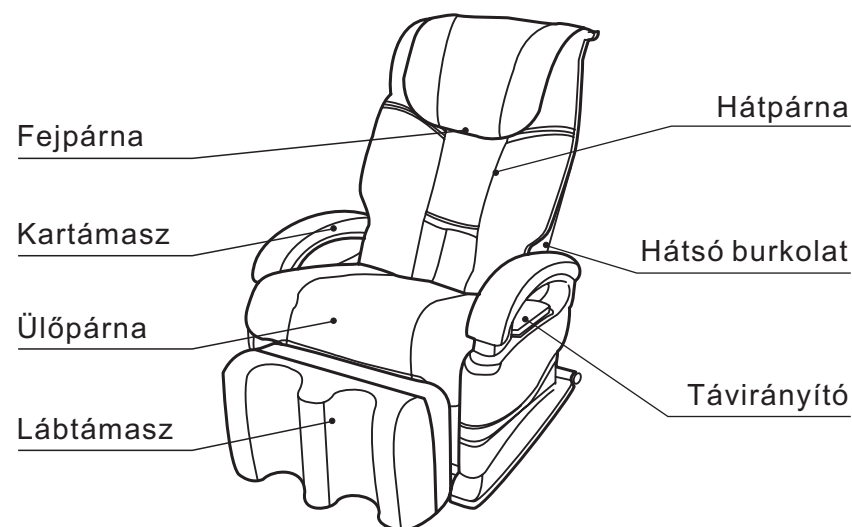

Felépítés és funkciók

Az emberközeli mechanikus masszázskézek a következő módokon kényeztetik Önt:



Biztosítják Önnek a teljes test, és a testrészek masszázst az Ön igényeinek és szükségleteinek megfelelően.

Két légszák az ülőpárnában

A levegős masszázs intenzitásáról 8 légszák gondoskodik. A masszázs erőssége állítható.

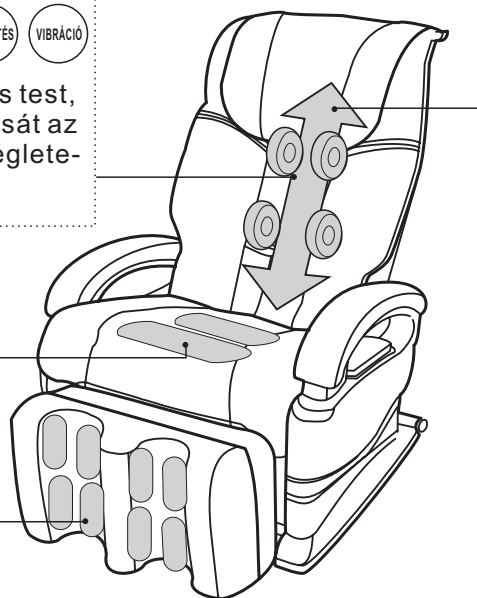

A masszázs felső pozíciója állítható a felhasználó testmagasságának függvényében.

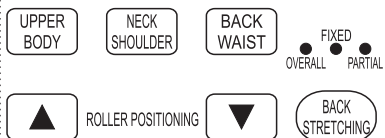

Karbantartás

A masszázsfotel megóvása

1. Ne tegye a kezét működés közben a masszázsfekék közé!
2. Ne tegyen semmit a fotel nyílásaiba!
3. Ne álljon rá a háttámlára vagy az ülőpárnára!

Javítás

Ne szerelje szét a fotelt, és ne próbálja önerőből megjavítani. Hibás működés esetén lépjen kapcsolatba a szervizzel, vagy a forgalmazóval!



Tisztítás

Soha ne tisztítsa a masszázsfotelt hígítóval, ethanollal vagy benzinnel. A felület tisztítására használjon puha, nedves kendőt!

Egyéb

1. Ha át kell szállítania a fotelt, és a helyiségek között nagy a hőmérsékletkülönbség, legalább egy órát várjon a fotel újbóli használatával!
2. Kapcsolja ki a fotelt, és húzza ki a csatlakozót a fali aljzatból, ha bármilyen rendellenes működést tapasztal!
3. Ha fájdalmat érez, kapcsolja ki a fotelt, és konzultáljon orvosával!

Karbantartás

Használat előtt

1. Olvassa el gondosan a használati utasítást, és állítsa be a fotelt ennek megfelelően!
2. Ellenőrizze a főkapcsolót, hogy ki legyen kapcsolva, mikor csatlakoztatja a fotelt a fali aljzatba!

Kényelmi eljárások

1. Ha használja a készüléket túl sokáig első alkalommal!
2. Ha túl erős a masszázs, állítsa feljebb a háttámlát, vagy tegyen egy plusz takarót a háttámlára!

A fotel élettartamának növelése

A fotel ajánlott működési ideje 15 perc. A következő program előtt ajánlatos 20 perc szünetet tartani. Nagyban növeli a fotel élettartamát.

Haszálát után

Kapcsolja ki a főkapcsolót, és húzza ki a hálózati csatlakozót, ha hosszabb ideig nem használja a fotelt!

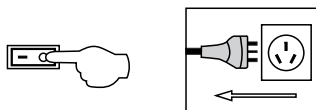

Működési és tárolási feltételek

1. Ne tegye ki a készüléket közvetlen napsütésnek!
2. Ne tegye a készüléket túl közel a fűtőtesthez!
3. Ne használja a fotelt vizes helyiségben, például fürdőszobában vagy uszodában!
4. A masszázsfotel csak beltéri használatra alkalmas!
5. Ne használja a készüléket túl szennyezett, olajos vagy erősen füstös helyiségben!



A háttámla beállítása

Húzza a háttámlát maga felé, amíg alulról, a zár felől kattán hangot nem hall. Ez azt jelenti, hogy a háttámla beakadt és fixált.

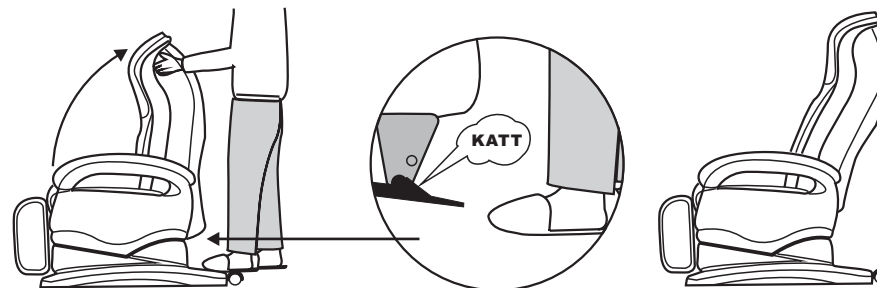

A hát- és fejpárnák felhelyezése

A fejpárna (ajánlott) csökkenti a masszázsfejek nyomását a nyak- és váll részénél. Egyéni szükségleteinek megfelelően a fejpárna eltávolítható.



Figyelem! A sérülések elkerülése érdekében ne távolítsa el a hátpárnát!

A távvezérlő használata

RECOVER

A felsőtest masszázsa indítása és leállítása. A gombok nem működnek, amikor a masszázsszelek éppen a kezdő pozícióba térnek vissza.

POWER

ADJUSTING SHOULDER FIRST

LOW HIGH

ADJUST

Amikor megkezdődik a masszázsprogram, a görgők elindulnak lefelé a váll irányába. Mivel egyedi testmagasságokkal rendelkezünk, a váll magasságának beállításához használja ezeket a gombokat. Öt pozícióban állítható a magasság, a LED-ek jelzik a beállított értéket.

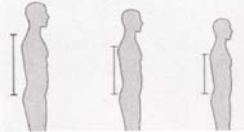

AUTO

UPPER BODY

NECK SHOULDER

BACK WAIST

A masszázsszelek változatos technikákat alkalmaznak a teljes felsőtest különböző területein.

A masszázsszelek automatikusan masszírozzák az Ön nyakát és vállát.



A masszázsszelek automatikusan masszírozzák az Ön hátát és derekát.

MANUAL MODE



KNEAD

FLAP



KNEAD & FLAP

Gyúrás

Paskolás

Gyúrás és paskolás együtt

Hibaelhárítás

PROBLÉMA	LEHETSÉGES OK(OK)	MEGOLDÁS
A készülék nem működik miután a fali aljzatba csatlakoztattuk.	A készülék nincs bekapcsolva.	Kapcsolja be a fotelt!
	A csatlakozás a dugó és az aljzat között nem megfelelő.	Ellenőrizze a csatlakozást, ha szükséges, csatlakoztassa újra!
Működés közben kis kattogó hang halatszik.	Normál működés esetén a mechanika kicsit kattog.	Semmi teendője nincs.
Működés közben a hangok erősödnek. A motorok túl hangosak.	A készülék túl hosszú ideig működött egyhuzamban.	Kapcsolja ki a fotelt, és szüneteltesse fél óráig a működtetést!
A készülék magától leáll.	A készülék túl hosszú ideig működött egyhuzamban.	Kapcsolja ki a fotelt, és szüneteltesse fél óráig a működtetést!
	A készülék túl hosszú ideig működött egyhuzamban. Bekapcsolt az automatikus védelem.	Kapcsolja ki a fotelt, és szüneteltesse fél óráig a működtetést!
	A biztosíték kiégett.	Cserélje ki újra!



Megjegyzés:

Ha nem sikerül elhárítani a hibát a fent leírt módon, lépjen kapcsolatba a szervizzel, vagy a forgalmazóval!

Hogyan mozgassuk a fotelt

Miután meggyőződött róla, hogy eltávolított minden vezetékét, billentse a fotelt a háttámlánál fogva a kerekeire! Mozgassa a készüléket a kívánt helyre, majd óvatosan eressze vissza a normál állásba!



FIGYELEM:

Ne gurítsa a fotelt a kerekein fa padlón, parkettán, érdes padlón vagy szűk helyen! Két személy által felemelve szállítható.

A padló védelme

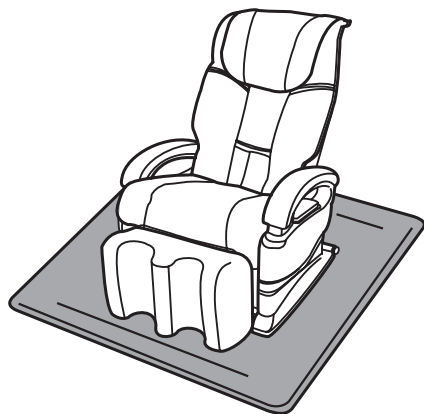

A fotel súlya a padlón karcosítást vagy benyomódást okozhat. Helyezzen el egy szőnyeget a fotel alatt!



FIGYELEM:

Ne gurítsa a fotelt a kerekein fa padlón, parkettán, érdes padlón vagy szűk helyen! Két személy által felemelve szállítható.

A távvezérlő használata

<p>PRESS</p> <p>KNOCK</p> <p>VIBRATE</p>	
<p>BODY ZONES OF THE UPPER BODY</p> <p>FIXED OVERALL PARTIAL BACK STRETCHING</p> <p>▲</p> <p>▼</p>	<p>A teljes test, testrész vagy egy pontos masszázsváz kiválasztása</p> <p>Az egy pontos masszázsváz kiválasztása után nyomja ezt a gombot a masszázsvázak felfelé történő mozgathatóságához, hogy pontosan a megfelelő pontra hassanak!</p> <p>Az egy pontos masszázsváz kiválasztása után nyomja ezt a gombot a masszázsvázak lefelé történő mozgathatóságához, hogy pontosan a megfelelő pontra hassanak!</p>
<p>UPPER BODY</p> <p>SPEED</p> <p>WIDTH</p>	<p>A sebesség és masszázsváz intenzitás állítása. Öt fokozatban állítható. A LED-ek a következő módon jelzik:</p> <p>● ● ● ● ● ● ● ● ● ● ● ● ● ● ● ● ●</p> <p>1 2 3 4 5</p>
<p>LOWER BODY AIRBAG</p> <p>ON/OFF</p> <p>MODE</p> <p>INTENSITY</p> <p>ARTHRITIS TRACTION</p>	<p>Nyomja ezt a gombot az alsótest légpárnás masszázsvázának ki-be kapcsolásához!</p> <p>Nyomja ezt a gombot a három különböző légpárnás masszázsváz mód állításához!</p> <p>Nyomja ezt a gombot a légpárnás masszázsváz erősségének állításához!</p> <p>Nyomja ezt a gombot az ízületi nyújtás bekapcsolásához.</p>

Működtetés

1. LÉPÉS: Bekapcsolás

1. Csatlakoztassa a fali aljzatba a hálózati dugót!
2. Kapcsolja be a bal kartámasz hátoldalán található főkapcsolót!

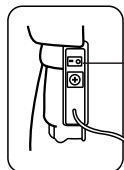
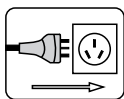

Kapcsoló

2. LÉPÉS: Masszázs

Válassza ki a masszázsprogramot a távvezérlő használatánál leírtak szerint!

3. LÉPÉS: Kikapcsolás

1. Állítsa le a masszázsprogramot!
2. Kapcsolja ki a bal kartámasz hátoldalán található főkapcsolót!
3. Húzza ki a hálózati dugót!

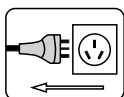

A háttámla összehajtása

Nyomja le a lábával a hátul található rögzítő kapcsot, majd gyengéden nyomja le- és előre a háttámlát!

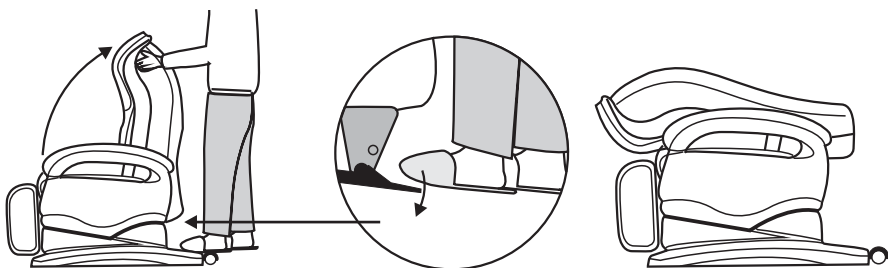

FIGYELEM: Soha ne hagyja a távvezérlőt az ülőpárnán, ha előre hajtja a háttámlát!

A háttámla és a lábtartó állítása

A háttámla gyors lefektetéséhez és a lábtámasz egyidejű felemeléséhez nyomja a "LE" gombot a távvezérlőn!
A megállításhoz engedje el a gombot!
A háttámla gyors felemeléséhez és a lábtámasz egyidejű visszaállításához nyomja a "FEL" gombot a távvezérlőn!
A megállításhoz engedje el a gombot!

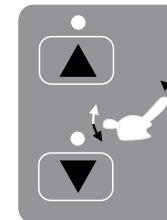
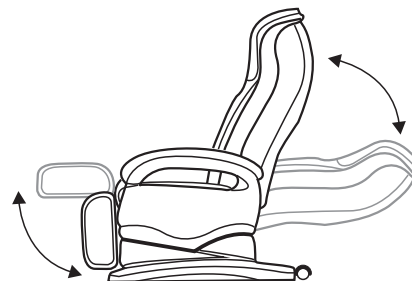

FIGYELEM: Ne alkalmazzon plusz nyomást a saját testsúlyán kívül, mikor a háttámla mozog!

A lábtartó külön állítása

A lábtartó lefelé történő mozgathatóságához nyomja a "LE" nyilat! A megfelelő pozíció elérésekor engedje el a gombot!

A lábtartó felfelé történő mozgathatóságához nyomja a "FEL" nyilat! A megfelelő pozíció elérésekor engedje el a gombot!

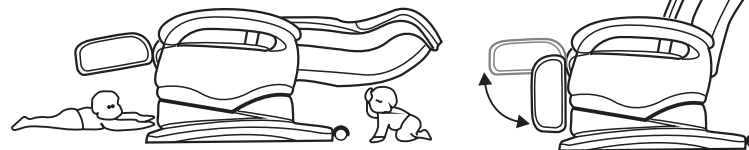
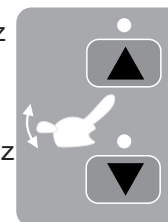

FIGYELEM: Ne engedjen gyermeket a háttámla vagy a lábtartó működési területe alá!
Ne üljön a karfára vagy a háttámlára!